



Poly Sync 10 シリーズ 有線スピーカーフォン

ユーザーガイド

目次

各種機能とステータス ライト	3
LED	3
製品を安全にお使いいただくために	3
セットアップ	4
有線セットアップ	4
ソフトウェアをロードする	4
基本操作	5
電源	5
着信への応答と通話の終了	5
電話を発信する	5
通話を保留する	5
音量	5
ミュート/ミュート解除	5
Microsoft Teams の起動 (Teams モデルのみ)	5
トラブルシューティング	6
パッケージ内容	7
サポート	8

各種機能とステータス ライト

有線接続可能なポータブルスピーカーフォン。

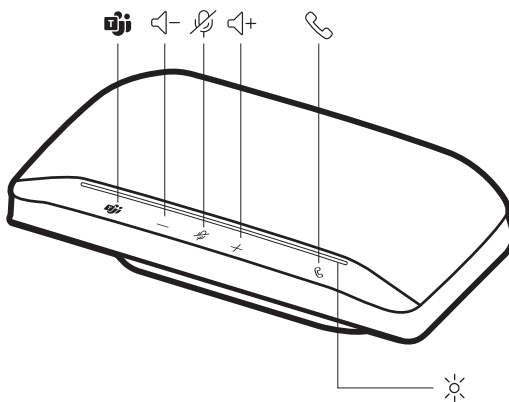

	押すと Microsoft Teams と連携 (Teams モデルのみ。デスクトップアプリケーションが必要)
	音量を下げる
	ミュート/保留
	音量を上げる
	通話
	LED バー

LED

LED バー	ライトの意味
緑で点滅	着信中
緑で点灯	通話中
赤で点灯	ミュート中
赤で点滅	通話の保留

注 スタンバイモードではLEDは点灯しません。

製品を安全にお使いいただくために

新しいデバイスをお使いになる前に、安全性に関するガイドに記載されている使用上の注意事項、充電、バッテリーに関する注意事項、規制情報をご確認ください。

セットアップ

有線セットアップ

スピーカーフォンと PC の USB ポートを、USB ケーブルを使って接続します。
注 スピーカーフォンには USB-A と USB-C アダプタが一体になったケーブルが付いているので、どちらのポートにも簡単に接続できます。

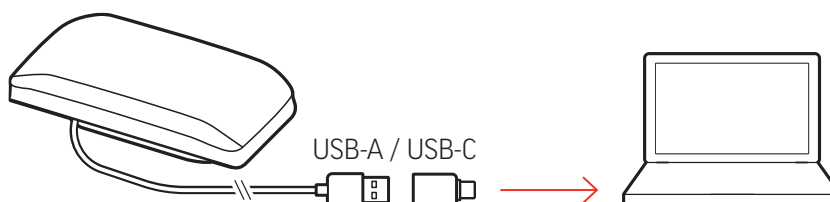

ソフトウェアをロードする

Poly Lens アプリをダウンロードしてデバイスを最大限に活用します。一部のソフトフォンでは、デバイスのコールコントロール機能(着信応答/通話終了/ミュート)を有効にするために、Poly ソフトウェアのインストールが必要です。poly.com/software をダウンロードします。

- 機能の有効化
- 設定の変更
- ソフトフォンのコールコントロールの設定
- デバイス ファームウェアのアップデート
- 通知の管理
- 健康とウェルネスのスケジュール作成

Poly デバイスのアップデート

ファームウェアを最新の状態に保つことで、パフォーマンスが向上し、Poly デバイスに新しい機能が追加されます。

Poly Lens アプリを使用してデバイスをアップデートします。poly.com/software でダウンロードしてください。

基本操作

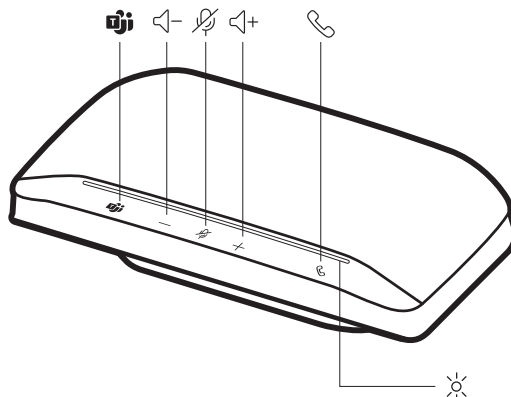

電源

USBケーブルをPCに接続します。電源がオンになると、LEDバーが点灯します。

注 スピーカーフォンにはUSB-AとUSB-Cアダプタが一体になったケーブルが付いているので、どちらのポートにも簡単に接続できます。

着信への応答と通話の終了

コール \mathcal{R} ボタンを押すと、通話を開始または終了できます。

電話を発信する

ソフトフォンアプリケーションを使用してダイヤルします。

通話を保留する

- 1 通話を保留するには、[ミュート] \mathcal{R} ボタンを2秒間押し続けます。LEDバーが赤で点滅します。
- 2 通話を再開するには、[ミュート] \mathcal{R} ボタンを2秒間押し続けます。LEDバーが緑の点灯に戻ります。

注 [コール] \mathcal{R} ボタンで通話を保留することもできます。通話を保留/再開するには、[コール] \mathcal{R} ボタンを2秒間押し続けます。

音量

音量を上げるボタン[+]、音量を下げるボタン[-]を押して、音量を調節します。

スピーカーフォンのマイクの音量の調整

ソフトフォンでテスト発信を行い、ソフトフォンやPCの音量を調節します。

ミュート/ミュート解除

通話中に、マイクをミュートする、またはミュートを解除するには、ミュート \mathcal{R} ボタンを押します。ミュート設定はPoly Lensアプリで管理できます。

Microsoft Teams の起動 (Teams モデルのみ)

デバイスには、Microsoft Teams デスクトップアプリケーションを素早く表示して使用するためのTeams \mathcal{R} ボタンがあります。会議または通知がある場合、Teams ボタンが点滅します。

- 通話中ではないときにTeams \mathcal{R} ボタンをタップすると、PCにMicrosoft Teams アプリケーションが表示されます。
- Teams ボタンのLEDが紫に点灯したら、タップしてTeams通知または会議を表示します。

注 Teams モデルおよびTeams デスクトップアプリケーションが必要です。Teams モバイルアプリケーションには対応していません。

注 Teams ボタンが応答しない場合、お使いのPoly デバイスがMicrosoft Teams の設定でデフォルトのオーディオデバイスになっていることを確認してください。

トラブルシューティング

(Teams モデルのみ) Microsoft Teams と連携する方法を教えてください。

- Teams  ボタンをタップし、Microsoft Teams を素早く開いて使用します。
- Teams モデルは Microsoft Teams デスクトップアプリケーションと互換性があります。Teams モバイルアプリケーションはサポートしていません。

(Teams モデルのみ) Teams ボタンをタップしても何も起こりません。

- Microsoft Teams で、お使いのデバイスがデフォルトの音声入力および音声出力デバイスとして設定されていません。Microsoft Teams で設定を変更してください。

Poly のソフトウェアを使ってスピーカーフォンを管理する方法を教えてください。

- お使いのスピーカーフォンは、Poly デスクトップアプリケーション (Poly Lens Desktop アプリケーション) に対応しています。poly.com/software をダウンロードします。

パッケージ内容

*内容は製品によって異なる場合があります。

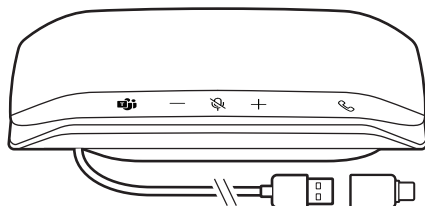

USB-A to USB-C アダプタ搭載スピーカーフォン

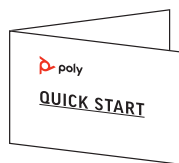

クイックスタートガイド

サポート

サポートが必要な場合

poly.com/support

メーカー:

Plantronics, Inc.

345 Encinal Street
Santa Cruz, CA 95060
United States

Plantronics B.V.

Scorpius 171
2132 LR Hoofddorp
Netherlands

Plantronics Ltd.

Building 4, Foundation Park
Cannon Lane, Part 1st Floor
Maidenhead, SL6 3UD
United Kingdom

© 2022 Poly。すべての商標は、当該する所有者により所有されています。Plantronics, Inc. による製造

モデル ID: SY10/SY10-M USB-A/C. System: Poly Sync 10 has a SY10/SY10-M speakerphone.

221074-17 01.22