

Calisto 7200

USB スピーカーフォン

ユーザーガイド

目次

概要	3
PC への接続	4
通常の使用方法	5
電源	5
音量	5
ミュート/ミュート解除	5
着信への応答と通話の終了	5
電池残量不足のとき	5
Bluetooth デバイスとペアリングする	6
Bluetooth デバイスのペアリングを解除する	6
充電	7
ペアリングされたデバイスを切り替える	8
保存された Bluetooth デバイスをクリアする	9
インジケータライトの説明	10
セキュリティケーブル	11
サポート	12

概要

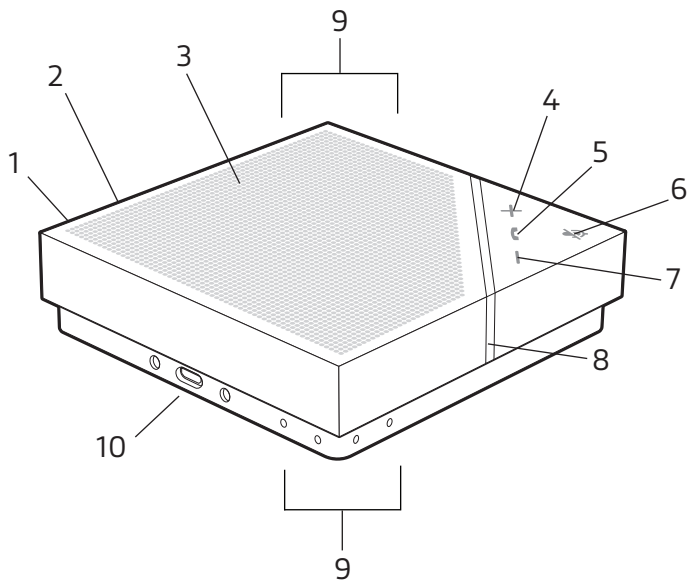

- 1 電源ボタン
- 2 Bluetooth®ボタン
- 3 スピーカー
- 4 音量を上げる
- 5 ハンドセット

- 6 ミュート
- 7 音量を下げる
- 8 インジケータライト
- 9 マイク
- 10 マイクロ USB ポート

PC への接続

マイクロ USB ケーブルでスピーカーフォンをコンピュータに接続すると、スピーカーフォンから音楽や通話の音声を再生できるようになります。

- 1 スピーカーフォンの USB ポートとコンピュータの USB ポートを、USB ケーブルを使って接続します。

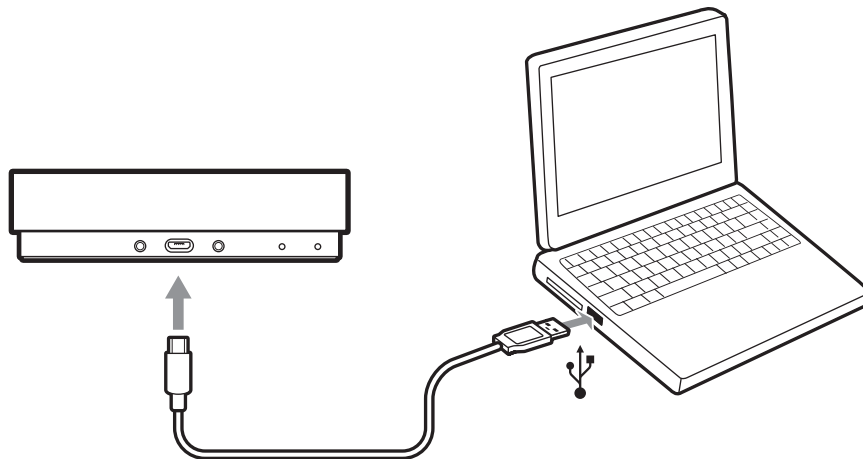

- 2 コンピュータのシステム設定で、スピーカーフォンをデフォルトのオーディオデバイスとして設定してください。

通常の使用方法

電源

デバイスを起動すると、起動が完了するまで2~3秒間、ステータスインジケータが白色に点灯します。電源オン時のトーン音が鳴り、音量ボタンが点灯、ステータスインジケータが消灯し、デバイスの使用準備が整ったことを示します。

デバイスの電源を入れるには、電源ボタンを短く押します。デバイスの電源をオフにするには、電源ボタンを2秒間押し続けます。

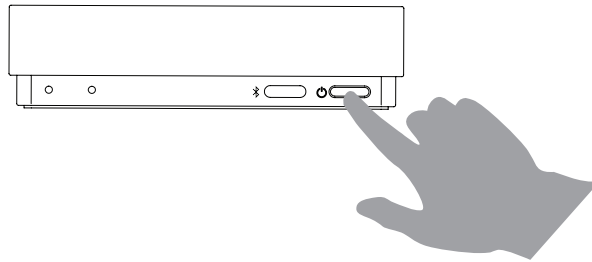

電源に接続されていない場合、スピーカーフォンの操作を10分間行わないと、電源が自動的にオフになります。

音量

音量を上げるボタン [+]、音量を下げるボタン [-] を押して、最適な音量に調節します。

ミュート/ミュート解除

ミュートボタンを短く押すことで、マイクのミュート/ミュート解除を切り替えることができます。

着信への応答と通話の終了

コールボタンを短く押すことで、着信への応答、または通話の終了を行うことができます。

電池残量不足のとき

電池残量が16%以下になると、電源ボタンが周期的に黄で点滅します。通話中でない場合は、LEDの点滅に加えて音でも通知されます。

さらに、電池残量が6%以下になると、電源ボタンの点滅の頻度が上がり、より切迫した状態が通知されます。LEDは黄に点滅し続け、音による通知が断続的に行われます。

注 電源オフの状態で、電池残量が5%以下である場合には、スピーカーフォンの電源ボタンを押しても電源は入りません。電源を入れるには、まず電源に接続する必要があります。

Bluetooth デバイスとペアリングする

- 1 Bluetooth ボタンを 2 秒間押し続けます。

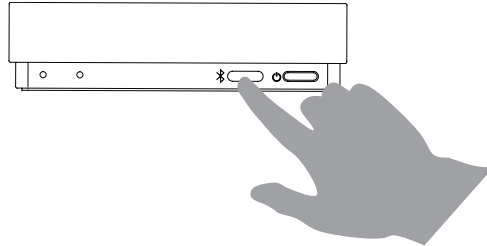

ペアリングモードでは、インジケータライトが青で点滅します。

- 2 デバイスで Bluetooth をオンにして、**PLT P7200** をデバイスリストから選択します。デバイスとのペアリングに成功すると、スピーカーフォンから音が鳴り、インジケータライトがすぐに青で点灯します。スピーカーフォンと通信可能範囲にあるデバイスは自動的に接続されるようになります。

Bluetooth デバイスのペアリングを解除する

スピーカーフォンの使用を終了したら、接続した Bluetooth デバイスとスピーカーフォンとのペアリングを解除します。以下のいずれかの方法で、スピーカーフォンとのペアリングを解除します。

- 1 スピーカーフォンの Bluetooth ボタンを押します。
- 2 Bluetooth デバイス上でスピーカーフォンとの接続を解除します。

充電

スピーカーフォンの充電時間は3~6時間です。電池残量と充電の方法により変わります。以下のいずれかの方法で充電します。

- 1 スピーカーフォンの USB ポートとコンピュータの USB ポートを、マイクロ USB ケーブルを使って接続します。

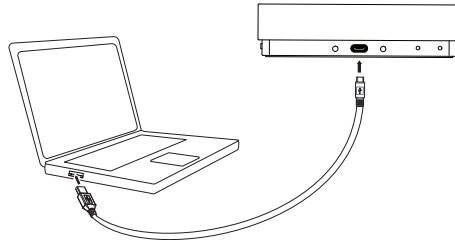

- 2 スピーカーフォンに接続したマイクロ USB ケーブルを USB コンセントチャージャーに接続し、USB コンセントチャージャーをコンセントに差し込みます。

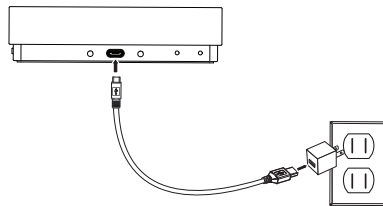

充電中にスピーカーフォンの電源が入っている場合は、フル充電になるまで電源ボタンが点滅します。フル充電になると、点滅は終了し、そのときの動作に応じた通常の状態に復帰します。

ペアリングされたデバイスを切り替える

スピーカーフォンは 10 台までのデバイスとペアリングでき、同時に 2 台のデバイスと接続することができます。ただし、同時に音声を送信できるのは 1 台のデバイスに限られます。以下のいずれかの方法で、音声を送信するデバイスを切り替えます。

- 1 接続している 2 台のデバイスのうち、一方のデバイスの Bluetooth をオフにします。
- 2 接続している 2 台のデバイスのうち、一方のデバイスのオーディオ再生を停止し、もうひとつのデバイスのオーディオ再生を開始します。

保存された Bluetooth デバイスをクリアする

スピーカーフォンはペアリングしたデバイスの情報を 10 台まで保存することができます。スピーカーフォンに保存されたデバイスのデータを削除するには、Bluetooth キャッシュをクリアします。

Bluetooth ボタンと音量を下げる [-] ボタンを同時に 5 秒間、押し続けます。通知音が鳴り、インジケータライトが青で点滅します。

インジケータライトの説明

インジケータ	ステータス
黄	充電中
黄で点滅	電池残量が低下
黄で点滅	ソフトウェアの更新
青	Bluetooth ペアリング完了
青で点滅	ペアリング/検出モード
緑	通話中
緑で点滅	着信中
赤	マイクミュート
ホワイト	電源オン

セキュリティケーブル

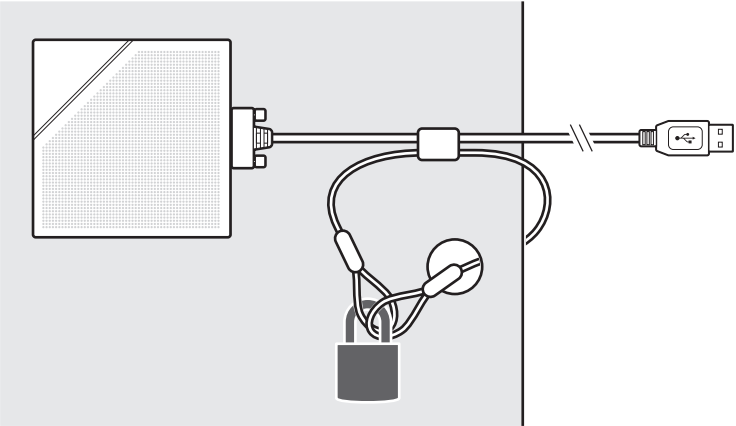
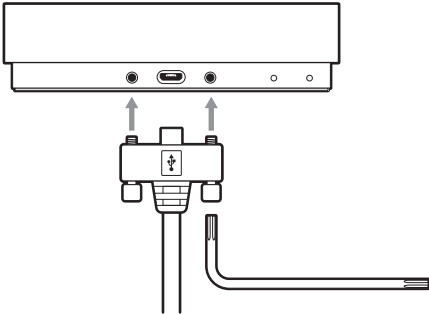

サポート

サポートが必要な場合

plantronics.com/support

plantronics®

Simply Smarter Communications™

Plantronics, Inc.

345 Encinal Street

Santa Cruz, CA 95060

アメリカ合衆国

Plantronics BV

Scorpius 171

2132 LR Hoofddorp

オランダ

© 2018 Plantronics, Inc. Bluetooth は Bluetooth SIG, Inc. の登録商標であり、Plantronics, Inc. は同社からライセンスの使用許諾を得て使用しています。商標の所有権は、すべて当該の所有者に帰属します。

212267-17 (03.18)