



Voyager 4300 UC Series

Bluetooth ヘッドセット

ユーザー ガイド

目次

ヘッドセットの概要	3
製品を安全にお使いいただくために	3
USB Bluetooth アダプター	3
充電スタンド (対象モデルのみ)	4
接続とペアリング	5
PC への接続	5
USB アダプターの設定	5
モバイルデバイスとのペアリング	5
USB アダプターを再ペアリングする	6
ペアリングモード	6
快適な使用と充電	7
右または左に着用	7
充電ケーブルの差込口	7
ヘッドセットのバッテリー ステータスの確認	7
ソフトウェアをロードする	9
Poly デバイスのアップデート	9
基本操作	10
電源のオン/オフ	10
音量調節	10
発信する/着信応答する/通話を終了する。	10
Microsoft Teams の起動 (Teams モデルのみ)	11
オーディオの再生/一時停止	11
音声機能	11
その他の機能	12
言語の選択	12
DeepSleep モード	12
オンラインインジケーター	12
有線モード (USB 経由の音声)	12
トラブルシューティング	13
パッケージ内容	15
サポート	16

ヘッドセットの概要

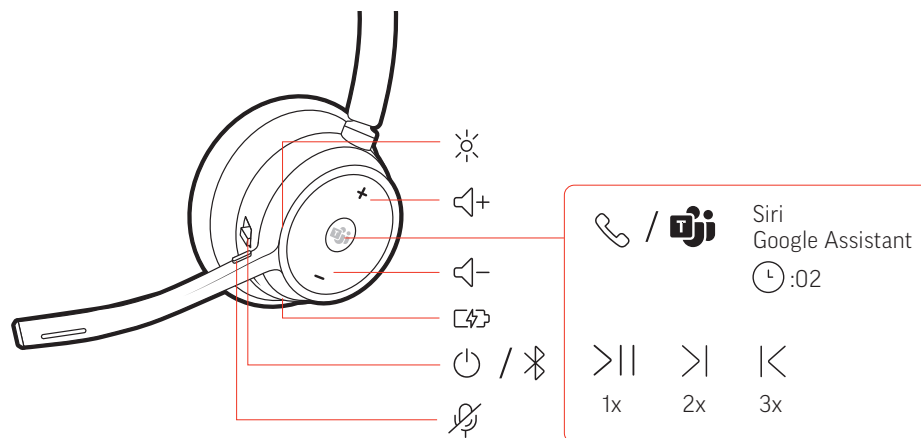

☀	LED/オンライン インジケーター
🔊+	音量を上げる
📞 / 🗣️	コール ボタン/押すと Microsoft Teams に接続 (アプリケーションが必要)
Siri®, Google アシスタント™	スマートフォン機能: デフォルトの音声アシスト
▶	再生/一時停止**
▶▶	次の曲にスキップ**
◀◀	前の曲にスキップ**
🔊-	音量を下げる
🔌	充電端子
🔌	電源
📶	Bluetooth® のペアリング
🔇	ミュート/ミュート解除

注 **機能はアプリケーションによって異なります。Web ベースのアプリでは機能しない場合があります。

製品を安全にお使いいただくために

新しいヘッドセットをお使いになる前に、安全性に関するガイドに記載されている使用上の注意事項、充電、電池に関する注意事項、規制情報をご確認ください。

USB Bluetooth アダプター

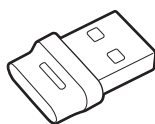

Hi-Fi Bluetooth USB アダプターは、Poly デバイスとあらかじめペアリングされています。PC に差し込み、PC のオーディオに接続します。

注 アダプターのデザインは異なる場合があります。

標準 LED

USB の LED	LED の意味
赤と青で点滅	ペアリング
青で点灯	ヘッドセットが接続されました
青で点滅	通話中
赤で点灯	ミュート中
紫で点滅	PC からメディアのストリーミング中

Microsoft Teams* 検出時の LED

USB の LED	LED の意味
赤と青で点滅	ペアリング
紫で点灯	Microsoft Teams に接続
青で点滅	通話中
赤で点灯	ミュート中
紫で点滅	Microsoft Teams 通知

注 *Microsoft Teams デスクトップアプリケーションが必要

充電スタンド (対象モデルのみ)

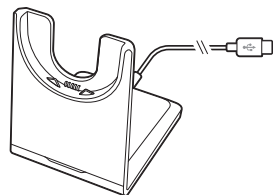

注 充電スタンドは、PC または充電器の USB ポートに接続します。

接続とペアリング

PC への接続

Bluetooth USB アダプターは、ヘッドセットとあらかじめペアリングされています。

- 1 ヘッドセットの電源を入れて、Bluetooth USB アダプターをお使いのラップトップまたは PC に差し込みます。

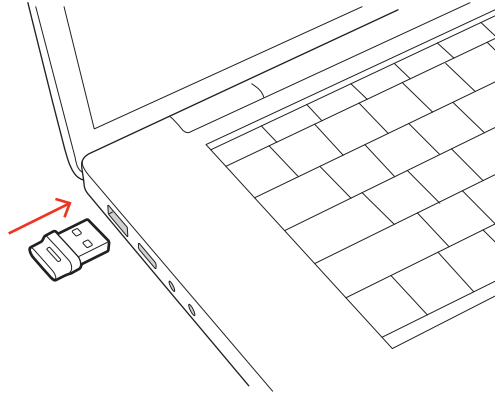

- 2 USB アダプターの LED は点滅した後に点灯し、ヘッドセットと USB アダプターが接続されていることを示します。ヘッドセットを装着している場合は、接続が確立したことを通知する "PC connected" (PC に接続されました) というメッセージが流れます。通話中の場合は、USB アダプターの LED が青に点滅します。通話していない場合は、LED が点灯します。
- 3 Poly Lens Desktop アプリを起動します (poly.com/lens にアクセス)。これにより、高度な設定やオプションでヘッドセットの動作をカスタマイズできます。

USB アダプターの設定

Hi-Fi Bluetooth USB アダプターは、着信に応答するようにあらかじめ設定されています。音楽を聴くには、Bluetooth USB アダプターを設定する必要があります。

Windows

- 1 Bluetooth USB アダプターを設定して音楽を再生するには、[スタート] メニュー > [コントロールパネル] > [サウンド] > [再生] タブに移動します。[Poly BT700] を選択してデフォルトのデバイスとして設定し、[OK] をクリックします。
- 2 通話や着信を行う際に音楽を一時停止するには、[スタート] メニュー > [コントロールパネル] > [サウンド] > [通信] タブに移動して、目的のパラメータを選択します。

Mac

- 1 Bluetooth USB アダプターを設定するには、[アップルメニュー] > [システム環境設定] > [サウンド] に移動します。[入力] タブと [出力] タブの両方で、[Poly BT700] を選択します。

モバイルデバイスとのペアリング

- 1 ヘッドセットをペアリングモードにするには、電源のスイッチをオフの位置から反対方向にスライドしたままにして、"Pairing" (ペアリング) という音声流れ、ヘッドセットの LED が赤と青で点滅するまで待ちます。



2 携帯電話の Bluetooth を有効にして新しいデバイスの検索を行います。

- iPhone [設定] > [Bluetooth] > [オン] *
- Android [設定] > [Bluetooth : オン] > [デバイスの検索] *

注 *メニューはデバイスによって異なる可能性があります。

3 [Poly V43XX Series] を選択します。

正常にペアリングされると、「ペアリングが成功しました」というメッセージが流れ、ヘッドセットの LED の点滅が停止します。

注 ご使用のヘッドセットは最大8台までのデバイスとペアリングできますが、同時に接続を維持できるのは2台のみです。これには、Bluetooth アダプターも含まれます。

USB アダプターを再ペアリングする

通常、USB アダプターはあらかじめヘッドセットとペアリングされています。アダプターが接続されていない場合、または別途購入した場合は、アダプターをヘッドセットとペアリングする必要があります。

- 1 Hi-Fi Bluetooth USB アダプターをラップトップまたは PC に挿入して、PC がアダプターを認識するまで待ちます。
- 2 ヘッドセットをペアリングモードに設定します。
- 3 Poly Lens アプリで「ペアリングする」を選択し、Bluetooth USB アダプターをペアリングモードに設定します。アダプターが赤と青で点滅します。正常にペアリングされると、「Pairing successful」(ペアリングが成功しました)と「PC connected」(PC に接続されました)というメッセージが流れ、Bluetooth USB アダプターの LED が点灯します。

ペアリングモード

ヘッドセットの電源スイッチをオフの位置から反対方向にスライドして抑え、LED が赤と青で点滅するまで待ちます。

快適な使用と充電

右または左に着用

マイクを右側または左側に配置するには、マイクブームを上回転させます。ブームを軽く曲げ、口の端から指2本程度の位置に来るようにします。

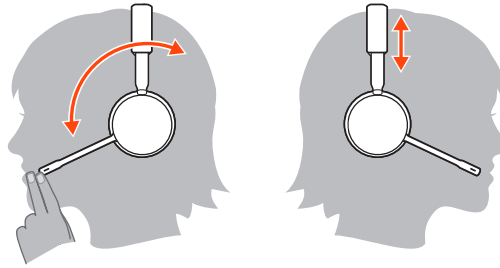

充電ケーブルの差込口

USBケーブルまたは充電スタンド(対象モデルのみ)を使用して、ヘッドセットを充電します。充電中は、ヘッドセットのLEDが点滅します。完全に充電するには約90分かかります。充電が完了すると、LEDがオフになります。

注 USBケーブルおよび充電スタンド(対象モデルのみ)は、PCまたは充電器のUSBポートに接続します。



USB 充電ケーブル

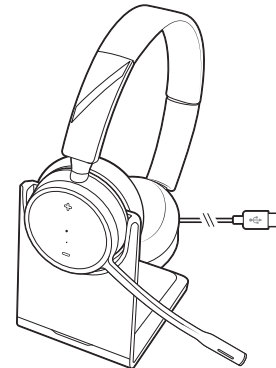

充電スタンド(対象モデルのみ)

ヘッドセットのLED	LEDの意味
オフ	充電終了
●●●	バッテリー残量は充分残っています
●●	バッテリー残量が半分になりました
●	バッテリー残量が少なくなりました
☀	バッテリー残量がほとんどありません

ヘッドセットのバッテリーステータスの確認

ヘッドセット電池残量ステータスの確認:

- Poly Lens Desktop アプリで状態を表示
- ヘッドセットが非アクティブの状態、電源スイッチをオフの位置から反対方向にスライドして放します。音声通知を聞くか、ヘッドセットのLEDを確認します。

充電中のヘッドセット LED の動作

オフ 充電終了

●●● 電池残量は充分残っています

●● 電池残量が半分になりました

● 電池残量が少なくなりました

✖ 電池残量がほとんど残っていません

ヒント 連続通話時間アラートの精度をリセットするには、ヘッドセットの電池を使い切ってからフル充電を行います。

ソフトウェアをロードする

Poly Lens アプリを使用して、高度な設定やオプションでデバイスの動作をカスタマイズできます。一部のソフトフォンでは、デバイスのコールコントロール機能(着信応答/通話終了/ミュート)を有効にするために、**Poly** ソフトウェアのインストールが必要です。poly.com/lens をダウンロードします。

注 デバイスの設定と更新は、**Poly Hub** アプリでも可能です。

Poly デバイスのアップデート

ファームウェアを最新の状態に保つことで、パフォーマンスが向上し、**Poly** デバイスに新しい機能が追加されます。

Poly Lens Desktop アプリを使用して、PC でデバイスをアップデートします。poly.com/lens でダウンロードしてください。

アップデート中の注意事項:

- アップデートが完了するまで **Poly** デバイスを使用しないでください。
- 2 台目のデバイスで 2 回目のアップデートを開始しないでください。
- メディアをストリーミングしないでください。
- 通話に応答したり、電話をかけたりしないでください。

基本操作

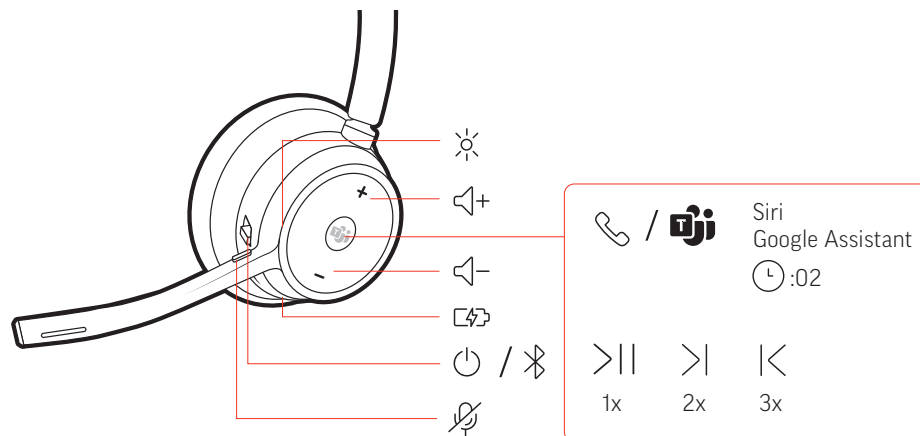

電源のオン/オフ

スイッチをスライドさせて、電源のオン/オフを行います。

音量調節

音量調節の [+] ボタンまたは [-] ボタンをタップします。

ヘッドセットのマイクの音量調節 (ソフトフォン)

ソフトフォンでテスト発信を行い、ソフトフォンや PC の音量を調節します。

発信する/着信応答する/通話を終了する。

着信への応答と通話の終了

コールボタンを軽く押します。

2 台目の着信に応答

まず、コールボタンを軽く押して現在の通話を終了します。次に、もう 1 回コールボタンを軽く押して新しい着信に応答します。

ミュート

通話中に赤いミュートボタンをタップします。

通話を保留にする

通話を保留するには、ヘッドセットのコールボタンを 2 秒間押します。コールボタンを押すと、保留中の通話を再開できます。

通話を切り替える (フラッシュ)

通話を切り替えるには、ヘッドセットのコールボタンを 2 秒間押します。

最後に使用した電話番号にリダイヤル (スマートフォン)

リダイヤルする場合は、コールボタンを軽く 2 回押します。

2 台目のデバイスから着信に応答する

2 台のデバイス (ソフトフォンも含む) から、着信に簡単に応答することができます。

通話中に新しい着信があると、ペアリングしたもう 1 台のデバイスから着信音が鳴ります。

他のデバイスから 2 つ目の着信に応答するには、最初にコールボタンを軽く押して現在の着信を終了し、コールボタンをもう一度押して新しい着信に応答します。注：新しい着信に応答しない場合、着信はボイスメールに転送されます。

Microsoft Teams の起動 (Teams モデルのみ)

ヘッドセットの Teams  ボタンをタップすれば、Microsoft Teams デスクトップアプリがすぐに開き、使用できます。

- 通話中ではないときに Teams  ボタンをタップすると、PC に Microsoft Teams アプリが表示されます。
- 接続している USB アダプターの LED が紫に点滅しているときに Teams ボタンをタップすると、Teams からの通知が表示されます。

注 Teams モデルおよび Teams デスクトップアプリケーションが必要です。Teams モバイルアプリケーションには対応していません。

オーディオの再生/一時停止

コールハボタンをタップすると、オーディオのストリーミングが一時停止または再開します。

注 機能はアプリケーションによって異なります。Web ベースのアプリでは機能しない場合があります。

曲の選択

次の曲にスキップするにはコールハボタンを 2 回タップし、前の曲を再生するにはコールハボタンを 3 回タップします。

注 機能はアプリケーションによって異なります。Web ベースのアプリでは機能しない場合があります。

早送り/巻き戻し

早送りするには、コールハボタンを 2 回タップした後、押し続けます。巻き戻しするには、コールハボタンを 3 回タップした後、押し続けます。

注 機能はアプリケーションによって異なります。Web ベースのアプリでは機能しない場合があります。

音声機能

Siri、Google アシスタント™、Cortana：約 2 秒間コール ボタンを押し続け、携帯電話のデフォルトの音声アシスト機能を有効にします。携帯電話からのメッセージが聞こえると、音声ダイヤルや検索、その他のスマートフォンの音声コントロールが有効になります。

その他の機能

言語の選択

Poly Lens アプリを使用して、ヘッドセットの使用言語をワイヤレスで変更できます。
poly.com/lens をダウンロードします。

DeepSleep モード

ヘッドフォンの電源を入れたまま、ペアリングした携帯電話または USB アダプターが通信範囲外の状態で 7 日以上経過すると、ヘッドセットは節電のため DeepSleep モードに入ります。

携帯電話または USB アダプターが通信可能範囲に戻ったときに、コールコントロール ボタンを押すと、DeepSleep モードは解除されます。

オンラインインジケータ

ヘッドセットの LED が赤く点灯している場合、そのユーザーは通話中です。設定は Poly Lens アプリで管理できます。

有線モード (USB 経由の音声)

スマートフォンでの通話時に音声が途切れる場合、Bluetooth 密度の問題が発生している可能性があります。密度の問題が発生しない有線接続により、オーディオ性能を向上してください。

- 1 Bluetooth USB アダプターをコンピューターから取り外します
- 2 付属の 1.5 m USB ケーブルを使用してヘッドセットを直接接続します
- 3 ヘッドセットの電源を切り、密度の問題が発生しない有線モードを使用します
注 有線モード中にヘッドセットのバッテリーが充電されません。

トラブルシューティング

ヘッドセットをモバイルデバイスにペアリングする方法を教えてください。

「モバイルデバイスとのペアリング」を参照してください。

ヘッドセットをPCまたはノートPCにペアリングする方法を教えてください。

USB Bluetooth アダプタをPCまたはノートPCに接続します。アダプタがヘッドセットにペアリングされ、PCのオーディオに接続されます。「PCへの接続」を参照してください。

PCのBluetoothの代わりにUSB Bluetooth アダプタを使用するのはなぜですか？

USB Bluetooth アダプタは、ヘッドセット経由で、最高の接続品質、ソフトフォン機能、および音響品質を提供します。「PCへの接続」、「USBアダプタの設定」を参照してください。

USB Bluetooth アダプタをサポートされている別のPolyオーディオデバイスにペアリングする方法を教えてください。

BT700 USB Bluetooth アダプタを別のデバイスにペアリングするには、Poly Lens Desktop アプリが必要です。お使いのBluetooth アダプタは、サポートされている最大2台のPolyオーディオデバイスを記憶できます。ただし、同時に接続可能なのは1台のみです。「USBアダプタを再ペアリングする」を参照してください。

ヘッドセットを携帯電話とPCに同時に接続できますか？

はい、ヘッドセットは携帯電話とPCに接続できます。お使いのヘッドセットは、最大8台のデバイスを記憶できます。ただし、同時に接続可能なのは最大2台です。これには、USB Bluetooth アダプタが含まれます。

PCに接続すると、ヘッドセットの音声は正常に聞こえない。

- 通話中に、相手に声が聞こえていない
- 通話中、相手の声が聞こえない
- ヘッドセットから音楽が聞こえてこない
- 音楽の再生中に着信があった時、音楽の音量が大きすぎるか、一時停止しない

次の点を確認してください。

- PC上でヘッドセットの音声を設定するには、「USBアダプタの設定」を参照してください。
- 一度に開くソフトフォンアプリケーションは1つだけにしてください。
- よりよい音質を得るには、ヘッドセットのファームウェアを最新の状態にします。「Polyデバイスのアップデート」を参照してください。

ソフトフォンで通話する際に、ヘッドセットのコールコントロールが正常に動作しない。

次の点を確認してください。

- よりよい音質を得るには、ヘッドセットのファームウェアを最新の状態にします。「Polyデバイスのアップデート」を参照してください。
- 一度に開くソフトフォンアプリケーションは1つだけにしてください。
- ヘッドセットコントロール機能(着信応答/通話終了、ミュート)を有効にする必要がある場合は、Poly Lens Desktop アプリがインストールされていることを確認します。「ソフトウェアのロード」を参照してください。
- Poly Lens Desktop アプリでソフトフォンアプリケーションを選択します。

- (Teams モデルのみ) ヘッドセットを使用して Microsoft Teams と連携する方法を教えてください。
- ヘッドセットのコール ボタンをタップすれば、Microsoft Teams がすぐに開き、使用できます。「Microsoft Teams の起動」を参照してください。
 - Poly Lens Desktop アプリに移動し、対象のスマートフォンを設定します。

- (Teams モデルのみ) Microsoft Teams 対応のヘッドセットは、他のスマートフォンでも動作するのでしょうか？
- 動作します。ヘッドセットが Microsoft Teams 向けに最適化されていても、他のサポートされているスマートフォンで使用できるように設定できます。Poly Lens Desktop アプリに移動し、対象の電話機を設定します。
- 別のスマートフォンを設定した場合、コール ボタンをタップしたときの動作は次のようになります。
- Teams と接続しなくなる
 - Teams 通知に表示されなくなる
 - Cortana が起動しなくなる

ヘッドセットの機能をカスタマイズする方法を教えてください。

Poly Lens アプリでデバイス設定をカスタマイズします。poly.com/lens をダウンロードします。

スマートフォン通話中にヘッドセットの音声途切れる。

Bluetooth の密度の問題が発生している可能性があります。密度の問題が発生しない有線モードを使用してください。「有線モード (USB 経由の音声)」を参照してください。

ヘッドセットを PC の USB 有線ヘッドセットとして使用する方法を教えてください。

お使いのヘッドセットは有線モードで使用できません。「有線モード (USB 経由の音声)」を参照してください。

充電中にヘッドセットを使用できますか？

ヘッドセットは有線モード中に充電されます。「有線モード (USB 経由の音声)」を参照してください。

ヘッドセットの連続通話時間が正確ではありません。

ヘッドセットの電池を使い切ってからフル充電し、連続通話時間のプロンプトの精度をリセットしてください。

- Bluetooth USB アダプタとオプションの充電スタンド用の十分な充電ポートがありません。
- 次のことを試してください。
- 充電スタンドを充電器に接続します。
 - PC に接続した状態でヘッドセットを充電するには、有線モードを使用します。「有線モード (USB 経由の音声)」を参照してください。

パッケージ内容

内容はモデルによって異なる場合があります。

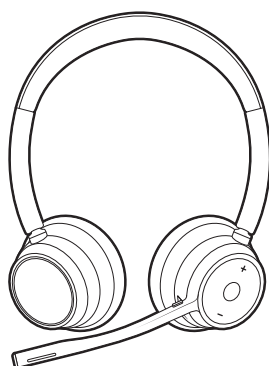

ステレオまたはモノラルヘッドセット

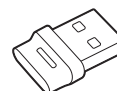

Bluetooth USB アダプタ (USB-A または USB-C、デザインは異なります)

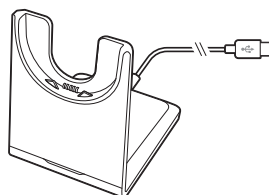

充電スタンド (対象モデルのみ)

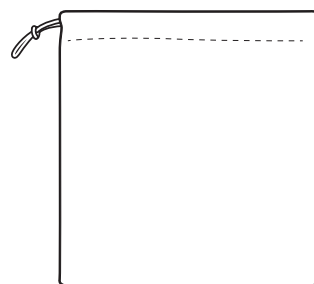

ヘッドセットキャリングケース

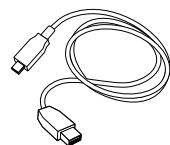

USB-A to USB-C ケーブル

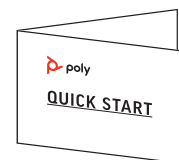

クイックスタートガイド

サポート

サポートが必要な場合

poly.com/support

メーカー:

Plantronics, Inc.	Plantronics B.V.
345 Encinal Street	Scorpius 171
Santa Cruz, CA 95060	2132 LR Hoofddorp
United States	Netherlands

© 2021 Plantronics, Inc. All rights reserved. Poly、プロペラのデザイン、および Poly ロゴは、Plantronics, Inc.の商標です。Bluetooth は、Bluetooth SIG, Inc.の登録商標であり、Plantronics は同社からライセンスの使用許諾を得て使用しています。その他すべての商標は、該当する所有者により所有されています。

モデル ID: ヘッドセット: V4310/V4310-M/V4320/V4320-M、アダプター: BT700/BT700C、充電スタンド: CB4300。システム: V4310/V4310-M/V4320/V4320-M ヘッドセット、BT700/BT700C アダプタ、CB4300 充電スタンドが付属する Poly Voyager 4300 UC シリーズ (CB4300 充電スタンドが付属しないシステムもあります)。

220245-17 08.21