

BackBeatFIT 6100

ユーザーガイド

目次

| | |
|--|----|
| ヘッドフォンの概要 | 3 |
| アプリのインストール | 4 |
| 快適にお使いいただくために | 5 |
| ペアリング | 6 |
| 最初のペアリング | 6 |
| 2 番目のデバイスのペアリング | 6 |
| 基本操作 | 8 |
| ヘッドセットの充電 | 8 |
| 着信への応答と通話の終了 | 8 |
| 音量 | 8 |
| ミュート | 8 |
| 音楽の再生/一時停止 | 8 |
| 次の曲 | 9 |
| 前の曲 | 9 |
| VPA (Virtual Personal Assistant : 仮想パーソナルアシスタント) の使用 | 9 |
| OpenMic | 9 |
| サポート | 11 |

ヘッドフォンの概要

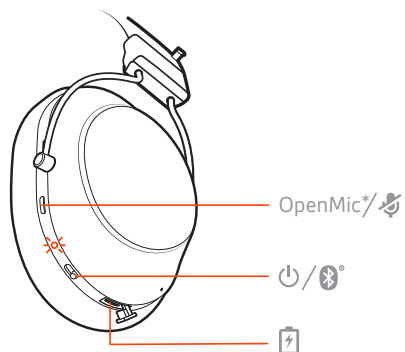

 ミュート

 充電端子

 ヘッドセットの LED

 電源ボタン

*OpenMic は、ヘッドフォンを外さずに周囲の音を聞き取れる機能です。「OpenMic」を参照してください。

アプリのインストール

弊社の iOS/Android™向け無料アプリの BackBeat をインストールして、ヘッドセットを最大限に活用してください。

このアプリでできること

- 言語の選択
- 機能のオン/オフ
- Find MyHeadset
- ユーザーガイドの表示

最大限に活用するには、ヘッドセットとペアリングを行うすべてのデバイスに BackBeat アプリをインストールしてください。



快適にお使いいただくために

BackBeat FIT 6100 には、調整可能なヘッドバンドシステムが搭載されています。

ヘッドバンドのコードを上側の静止位置から外して引き出し、下側の位置にしっかり固定します。

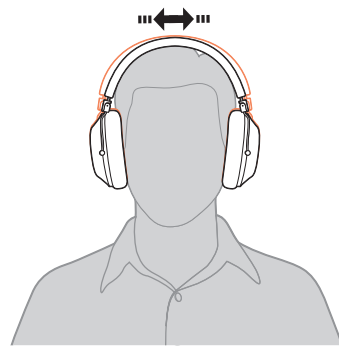
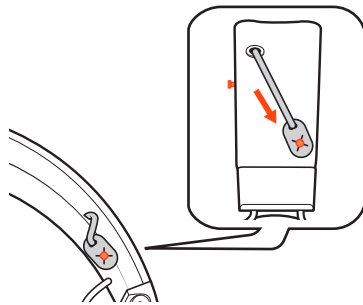

ペアリング

- 最初のペアリング**
- 1 電源スイッチをスライドしてオンにします。“Pairing”（ペアリング）というメッセージが流れ、LED が赤と白で点滅します。



- 2 携帯電話の Bluetooth® を有効にして新しいデバイスの検索を行います。
 - iPhone [設定] > [Bluetooth] > [オン] *
 - Android [設定] > [Bluetooth : オン] > [デバイスの検索] *

注 *メニューはデバイスによって異なる可能性があります。
- 3 [PLT BBFIT6100] を選択します。
必要に応じて、4桁のゼロ (0000) のパスコードを入力するか、接続を確定します。
正常にペアリングされると、“pairing successful”（ペアリングが成功しました）というメッセージが流れ、LED の点滅が停止します。

2 番目のデバイスのペアリング

- 1 LED が赤と白で点滅するまで、電源ボタンを Bluetooth アイコンに向けてスライドしたままにします。



- 2 デバイスの Bluetooth® を有効にして新しいデバイスの検索を行います。
 - iPhone [設定] > [Bluetooth] > [オン] *
 - Android [設定] > [Bluetooth : オン] > [デバイスの検索] *

注 *メニューはデバイスによって異なる可能性があります。
- 3 [PLT BBFIT6100] を選択します。
必要に応じて、4桁のゼロ (0000) のパスコードを入力するか、接続を確定します。

正常にペアリングされると、“pairing successful”（ペアリングが成功しました）というメッセージが流れ、LEDの点滅が停止します。

基本操作

ヘッドセットの充電

ヘッドセットを充電するには、マイクロ USB ケーブルを使用します。充電中は、LED が白色に点灯します。フル充電にかかる時間は最大約 2.5 時間です。充電が完了すると、LED が消灯します。50%の音量で使用した場合、1回のフル充電で、約 24 時間の音楽再生と連続通話が可能です。

着信への応答と通話の終了

着信に応答したり通話を終了するには、右のイヤークップの中央にあるコール ボタンを押します。

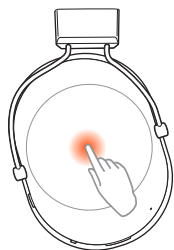

音量

音量を増減するには、右のイヤークップの外側を上または下にスワイプします。

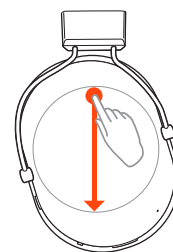
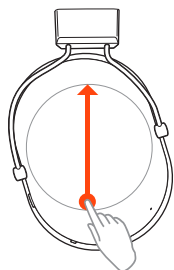

ミュート

通話中にオーディオをミュートするには、右のイヤークップの横にあるミュート ボタンを押します。

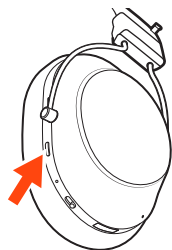

音楽の再生/一時停止

オーディオを一時停止したり再生するには、右のイヤークップの中央を押します。

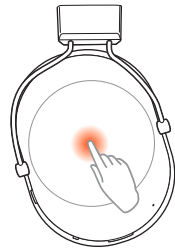

次の曲

次の曲に進むには、右のイヤークップの外側を前にスワイプします。

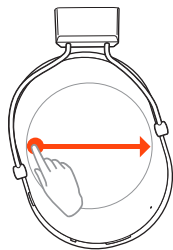

前の曲

前の曲に戻るには、右のイヤークップの外側を後ろにスワイプします。

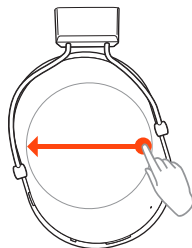

VPA (Virtual Personal Assistant: 仮想パーソナルアシスタント) の使用

仮想パーソナルアシスタントを有効にするには、右のイヤークップの中央を約2秒間押し続けます。

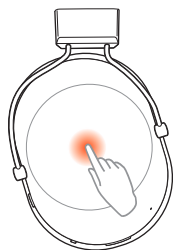

OpenMic

通話していないときにミュート ボタンを軽く押すと、周囲の音が聞こえるようになります。周囲の音の音量を調整するには、右のイヤークップの外側をスワイプします。

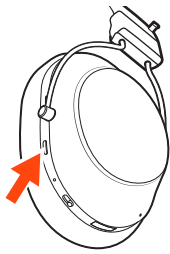

サポート

サポートが必要な場合

plantronics.com/support

Plantronics, Inc.

345 Encinal Street
Santa Cruz, CA 95060
United States

Plantronics B.V.

Scorpius 171
2132 LR Hoofddorp
Netherlands

© 2019 Plantronics, Inc. Bluetooth は Bluetooth SIG, Inc.の登録商標であり、Plantronics, Inc.は同社からライセンスの使用許諾を得て使用しています。その他すべての商標は、該当する所有者により所有されています。

215185-17 06.19Model BF6100S